



**FUMIX DEL PERU S.A.C.**

**RUC 20607799921**

Av. Alfredo Mendiola # 6800 Of. 703

**Los Olivos - Lima - Perú**

## **CONTENEDOR 120 LTS**

### **CARACTERÍSTICAS TÉCNICAS**

- Fabricado en polietileno de alta densidad (HDPE).
- Coloreado en masa y protección contra rayos UV.
- Orificio en el interior para drenaje de líquidos.
- Eje de acero galvanizado.
- Resistente a las inclemencias meteorológicas y productos químicos.
- Carga máxima 60 kg.
- Fabricado en plantas que cuentan con certificados ISO 9001, ISO 14001, TS16949, EN840-2.
- Incluye un tapón para el vaciado de los residuos en la parte inferior.
- Espesor 5 mm.
- El espesor es el promedio de las medidas del fondo, paredes, tapa, collarín y base de garruchas. +/-5%.

### **VENTAJAS**

- Alta resistencia a golpes y roturas
- Equipados con 2 rudas y asas, son fáciles de abrir y seguros para maniobrar.
- Diseñado para soportar las tensiones más severas durante las operaciones de elevación / vaciado.
- Compensador insonorizador reduce y neutraliza los sonidos realizados por las ruedas de caucho.

### **Colores:**



### **Certificados:**



969-300-401

ventas@fumihouse.com

www.fumihouse.com





**FUMIX DEL PERU S.A.C.**

**RUC 20607799921**

Av. Alfredo Mendiola # 6800 Of. 703

**Los Olivos - Lima - Perú**



**DIMENSIONES**  
(Medidas en milímetros)

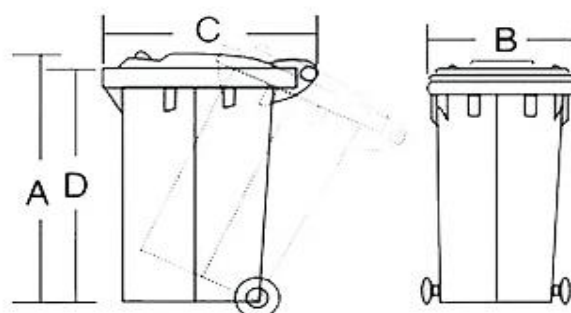

**A** 946

**B** 465

**C** 560

**D** 870

969-300-401

ventas@fumihouse.com

www.fumihouse.com

