



FUMIX DEL PERU S.A.C.

RUC 20607799921

Av. Alfredo Mendiola # 6800 Of. 703

Los Olivos - Lima - Perú

ELECTROBOMBA SUMERGIBLE PEDROLLO TOP3



La bomba de serie TOP es adecuada para el drenaje de **aguas claras** sin partículas abrasivas. Las soluciones constructivas empleadas garantizan la facilidad de uso y la seguridad de funcionamiento gracias a la refrigeración total del motor y el doble sello en el eje.

Son aconsejables en situaciones de emergencia para el vaciado de pequeños locales inundados (cantinas, garajes, etc.), vaciado de aguas residuales provenientes de lavavajillas y lavadoras y para el vaciado de posos de recojida.

ESPECIFICACIONES TÉCNICAS

FABRICANTE	PEDROLLO
MODELO	TOP3
VOLTAJE	127 V
MOTOR MONOFÁSICO	0.75 HP
CAUDAL	360 L/MIN (21,6 M ³ /H)
TEMPERATURA DE LÍQUIDO	HASTA +40 °C
APLICACIONES	DOMÉSTICO
USOS	DRENAJE, DESAGUES
MÁXIMA PROFUNDIDAD DE EMPLEO	3 MTS BAJO NIVEL DE AGUA

969-300-401

ventas@fumihouse.com

www.fumihouse.com





FUMIX DEL PERU S.A.C.
RUC 20607799921

Av. Alfredo Mendiola # 6800 Of. 703
Los Olivos - Lima - Perú

CARACTERISTICAS TOP3

POS. COMPONENTE	CARACTERISTICAS CONSTRUCTIVAS
1.- CUERPO BOMBA	Tecnopolímetro
2.- REJILLA DE ASPIRACIÓN	Tecnopolímetro
3.- TAPA DE ASPIRACIÓN	Acero inoxidable AISI 304
4.- DIFUSOR	Tecnopolímetro
5.- RODETE	Noryl GFN2V
6.- CAJA PORTAMOTOR	Acero inoxidable AISI 304
7.- TAPA MOTOR	Acero inoxidable AISI 304
8.- EJE MOTOR	Acero inoxidable EN 10088-3 - 1.4104
9.- DOBLE SELLO	En el eje con cámara de aceite intercalada
10.- ANILLO DE RETENCION	$\varnothing 2$ x $\varnothing 9$ X H 5 mm
11.- RODAMIENTOS	6201 ZZ / 6201 ZZ
12.- CONDENSADOR	14 Uf - 450 VL 16 Uf - 250 VL
13.- MOTOR ELECTRICO	Monofásica 220 V - 60Hz - Aislamiento: Clase F - Protección: IP X8
14.- CABLE DE ALIMENTACIÓN	De tipo "H07 RN-F" ___ Longitud estándar (5 metros)
15.- VIROLA Y CONECTOR PARA MANGUERA	35 mm \varnothing

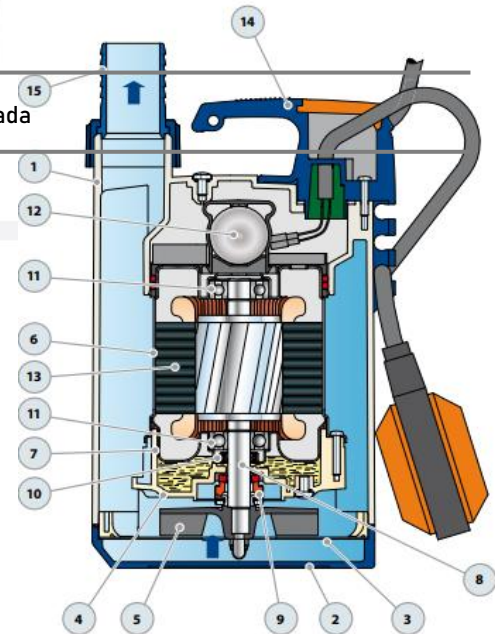

969-300-401

ventas@fumihouse.com

www.fumihouse.com

